



KING STAGE®

ELECTRIC INVERSION MINI CHAIN HOIST

舞台用電動倒吊式迷你鏈條吊車

DH-500

DH-1500

單相四迴路同步控制器



吊重：500KG
電壓：單相110V或220V
鍊徑：6.3mm鍊條



吊重：1000KG
電壓：單相220V
鍊徑：7.1mm鍊條

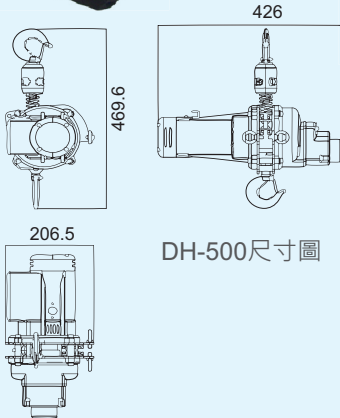

DH-500尺寸圖

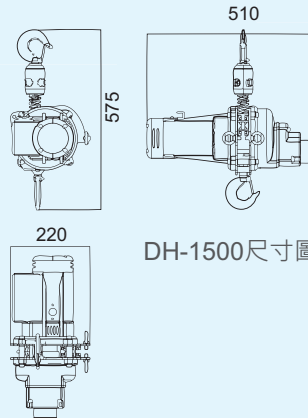

DH-1500尺寸圖



單相控制開關

用途:

•適用於專業舞台燈光音響,演出活動,安裝工程等倒吊式施工或高空等作業皆適宜,外型小巧,重量輕,單相電源取得方便,省力省時效率高。

特點

馬達系統:

- 採用工業級高效率串激式電刷馬達
- 有兩款單相電壓選擇配置
- 漆包線耐熱等級達180度為長時間起重特別設計。

煞車系統:

- 獨家專利機械棘爪式齒輪煞車與控制器短路電阻煞車,雙煞車系統。
- 採用高摩擦係數碟片式浸油銅片煞車,完全不需要調整。
- 停電或故障立即煞車制動,安全滿分,高使用壽命。

電控系統:

- 採用直接式控制,省卻繁瑣線路,維修方便,故障率低,安全穩定。
- 控制開關與電源線採分離式快速接頭,攜帶方便,無電線糾纏煩惱。

鏈條規格:

- 採用日本原廠進口FEC鏈條製造大廠所生產製造。
- 80等級合金鋼材質3倍安全係數。

齒輪系統:

- 使用最佳效率之傳動加行星式減速齒輪。
- 行星式齒輪組採用2個合金鋼熱處理之運轉齒輪,力量分擔,壽命為一般傳動式2倍以上。

主體架構:

- 採用4.5mm高強度鋼板支撐吊車架構。
- 使用電著烤漆,防鏽性佳,適用於惡劣環境.-15~+65度。

外殼部份:

- 馬達本體為鋁合金壓鑄一體成型,韌度強,電腦CNC加工,精密度高,轉子運轉順暢。
- 齒輪為鋁合金壓鑄一體成型,韌度強,電腦CNC加工,精密度高,噪音低。
- 完全密封IP防水係數高達65。
- 採用汽車級粉體烤漆,外型美觀。
- 結構緊湊輕巧,有效加大上下作業揚昇行程。

上下鉤組:

- 使用合金鋼熱鍛造成型,强度高安全係數為4倍

規格/SPECIFICATIONS

| 機型 MODEL | 吊重 Capacity (kg) | 電壓 Power Voltage (單相) | 掛數 Chain (Falls) | 揚速 Speed (M/min) | | 馬力 Motor (Kw) | 鍊徑 Load Chain (mm) | 鍊重 Chain Weight (KG/meter) | 空機 Weight (KG) |
|-------------|------------------------|--------------------------------|------------------------|------------------------|------|---------------------|-----------------------------|-------------------------------------|----------------------|
| | | | | 50Hz | 60Hz | | | | |
| DH-500 | 500 | 110 V / 220V | 1 | 5 | 6 | 1.3 | 6.3 | 0.8kg/meter(6.3mm chain) | 16 |
| DH-1500 | 1000 | 220V | 1 | 5 | 6 | 2.5 | 7.1 | 1.1kg/meter(7.1mm chain) | 24 |